

KARTA EWIDENCJI

...dla...mostu...stałego...stalowego.....

1. Linia *Skawina - Żywiec*
2. Szlak międzystacyjny *Jelesnia - Sporysz*
3. Kilometr *76,196*
4. Przeszkoda *ściek*
5. Charakterystyka obiektu *most, stały, stalowy z jazdą dołem, $\alpha=62^\circ$*
6. Długość całkowita *11,67* $R=214m, i=5,5\%$
7. Ilość i rozpiętość poszczególnych przeseł *1 x 10,95*
8. Światło obiektu *4,980* *1,710m*
9. Wysokość w świetle *3,20*
10. Wysokość konstrukcyjna mostu/nasypu nad przepustem/..... *0,61m*
11. Waga konstrukcji nośnej *w/2 zat. E26 B/11 Tabl. Nr. 8 Nf = 11,600 + łazysk 1,95t.*
12. Data ostatniego malowania konstrukcji stalowej *1982r.*
13. Wytrzymałość obiektu *NL 20t/os*
14. Ilość torów na obiekcie *jeden*
15. Przyczółki *kamienne*
16. Filary */*
17. Fundamenty przyczółków i filarów *kamienne*
18. Stan obiektu *dobry*
19. Rok budowy względnie odbudowy obiektu *1884. konstr. wzmocn. 1961r.*
20. Dozwolona szybkość pociągów na obiekcie *nieograniczona*

RYSUNEK SZKICOWY :

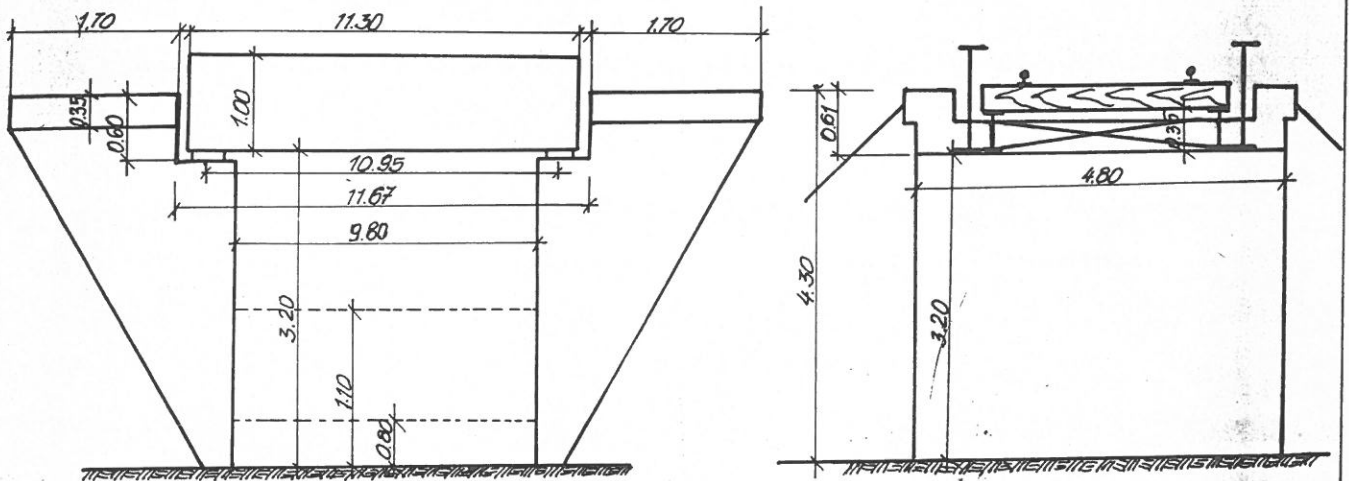

Naczelnik Oddziału Drogowego

Naczelnik Zarządu Drogowego

NACZELNIK

W. Paweł Osiad
 (Inżynier Paweł Osiad)
 749 2004